



Città di Sorrento
PROVINCIA DI NAPOLI

Prot.n° 25358 del 25/06/2019
Sub-Concessione N° 1/2019.

OGGETTO: Affidamento in sub-concessione ai sensi dell'articolo 45 bis del codice della navigazione per la gestione della superficie di arenile di circa 58 mq in Marina Piccola di Sorrento ad uso turistico-ricreativo.

IL DIRIGENTE DEL III DIPARTIMENTO
ING. ALFONSO DONADIO

PREMESSO che il Comune di Sorrento è titolare della Concessione Demaniale Marittima n.114/2010 integrata e modificata della successiva concessione demaniale marittima n.22/2011 rilasciata dalla Giunta Regionale della Campania e ricadente nel Porto di Marina Piccola di Sorrento, fino alla data del 31.12.2020, giusta determinazione dirigenziale regionale n.0552722 dell'8.8.2014;

VISTA la Determinazione Dirigenziale della Regione Campania n.960di repertorio, protocollo n.2014.0552722 dell'8.8.2014, con la quale, in ottemperanza a quanto previsto dalle normative di legge, le autorizzazioni concesse con scadenza tutto il 31/12/2015 sono prorogate al 31/12/2020 e per essa, quindi, anche la Concessione Demaniale Marittima n.114/2010, integrata e modificata dalla Concessione Demaniale Marittima n.22/2011;

VISTA e richiamata la Delibera d'indirizzo assunta dalla Giunta Municipale, n° 74 del 9 Aprile 2018;

VISTA e richiamata la conseguente propria Determinazione n° 603 del 17.04.2018 avente ad oggetto:"Procedura aperta per l'affidamento in sub-concessione ai sensi della'articolo 45 bis del codice della navigazione per la gestione della superficie di arenile pari ad un totale di mq. 227 suddivisi in quattro lotti ciascuno di mq.56,96 in Marina Piccola di Sorrento ad uso turistico- ricreativo – determina a contrarre" per il triennio 2018/2020 con periodo fissato dal 1 aprile al 31 ottobre in ogni anno;

CONSIDERATO che l'area assoggettata a procedimento di sub-concessione fa parte di un'area, per complessivi mq.227 di cui alla Concessione Demaniale Marittima n.22/2011, autorizzata a suo tempo della Regione Campania con provvedimento repertorio n° 499 dell'8.4.2011, per tener conto della variazione della precedente concessione n.114/2010 repertorio n° 419 del 26/8/2010 avente superficie di mq.1.136,36 e destinata esclusivamente a scalo di alaggio, allo scopo di procedere alla riqualificazione della stessa ai fini turistico – ricreativi (art.45 bis del Codice della navigazione) anche mediante il posizionamento, nel periodo 1° aprile/ 31 ottobre, di strutture lignee smontabili;

VISTO che la suddetta selettiva "procedura aperta" è stata pubblicamente espletata in data 21.05.2018 in esito alla quale è scaturita poi l'aggiudicazione dell'area a favore del seguente operatore economico: Terra delle Sirene s.r.l. – Codice Fiscale e partita iva: 08833781217;

VISTA e richiamata la propria determinazione n.836 del 24.05.2018 con la quale si è recepito il risultato della selezione pubblica e si è provveduto alla individuazione quale soggetto possibile assegnatario di sub-concessione del lotto individuato dalla lettera D1 la s.r.l. Terra delle Sirene;

VISTA e richiamata la propria determinazione n° 1027 del 25.06.2018 avente per oggetto ""Sub-concessione di area ai sensi dell'articolo 45 bis del codice della navigazione per la gestione della

- a gestire la raccolta ed il conferimento dei rifiuti nel rispetto dei piani regionali e della normativa vigente, ed ad eliminare ogni fonte di inquinamento a difesa del mare e dell'arenile;
- a dotarsi delle necessarie attrezzature antincendio e di accertarne il perfetto stato d'uso;
- a rispettare la normativa vigente in materia di sicurezza e gestione dell'emergenza nei luoghi di lavoro;
- a salvaguardare la zona destinata a pubblico passaggio pedonale;

Tali impegni assurgono a clausole contrattuali d'obbligo a carico del titolare della sub-concessione. In caso di inadempienza determinano l'automatica caducazione del presente provvedimento di sub-concessione.

PRESO ATTO:a

che la società Terra delle Sirene ha provveduto a contrarre e, di conseguenza, a depositare, giusta nota di trasmissione protocollata al numero 53983 in data 30.11.2018, apposite polizze fideiussorie emesse dalla società di assicurazione Elba Assicurazioni S.p.A.:

Garanzia fideiussoria n° 1337205 rilasciata dall'Agenzia di Luise Assicurazioni di Napoli, codice 123 emessa il 26.10.2018, per una somma garantita pari al 30,001% (schema tipo 1.2 (D.M. 31/2018), codice rischio 112;

Garanzia fideiussoria n° 1337206 rilasciata dall'Agenzia di Luise Assicurazioni di Napoli, codice 123, emessa il 26.10.2018, subagente 58, codice rischio 191; Polizza fideiussoria per cauzione ai sensi della legge 10.06.1982 n° 348 – G.U. del 14.06.1982 n° 161;

CONSIDERATO che l'Ente Locale sta esercitando, da tempo, le funzioni amministrative in materia di Demanio Marittimo conferite alle Regioni e gli Enti Locali dall'art.105 del D. Lgs. 112/98;

RAVVISATA la necessità di provvedere quindi in merito con la definizione del procedimento di assegnazione;

A U T O R I Z Z A

ai sensi e per gli effetti dell'art.45 del Codice della Navigazione e dell'art.27 del vigente Regolamento per la disciplina delle funzioni in materia di Demanio Marittimo, approvato con Delibera di Consiglio Comunale n.6 del 6.2.2018, il Sig. Di Leva Salvatore nato a Sorrento il 22.01.1956 codice fiscale: DLV SVT56A22I862K e residente in Sant'Agnello alla Via Cocumella 2, nella qualità di legale rappresentante della S.r.l. Terra delle Sirene con sede in Sorrento (NA) alla Via Luigi De Maio 54 – iscritta alla C.C.I.A.A. di Napoli Codice Fiscale e numero Registro Imprese 08833781217 dal 17.01.2018, numero Rea: 988367– a gestire presso l'arenile di Marina Piccola, l'area di sub-concessione del lotto di mq.57 individuato e delimitato dalle lettere A1-A2-A3-A4 di cui alla planimetria allegata, per un valore al metro quadrato di € 84,05 come da offerta di gara, precisando che l'affidamento, dell'area in questione vale a tutto e fino al 31.10.2018 e dal 1° Aprile al 31 Ottobre per le annualità 2019 e 2020 con obbligo di rimuovere quanto occupato sulla stessa nel termine massimo di giorni sette, successivi al termine di scadenza del periodo autorizzato, facendo pervenire al Servizio Comunale del Demanio Marittimo regolare dichiarazione comprendente documentazione fotografica



dell'avvenuta rimozione e nei limiti delle pertinenti autorizzazioni del caso (leggasi Soprintendenza Beni Ambientali e Paesaggistici, etc.);

Si precisa che le ulteriori clausole ritenute essenziali riferite al rapporto di sub-concessione sono oltre quelle indicate nella presente anche quelle riportate nel disciplinare di gara che in questa sede si intende integralmente richiamato e da ritenersi parte integrante e sostanziale del presente provvedimento abilitativo di sub-concessione.

Si precisa inoltre che:

- l'area viene affidata unicamente per attività turistico- ricreativa conformemente alla concessione rilasciata dalla Regione Campania al Comune di Sorrento;
- l'area affidata potrà essere occupata da pedane lignee facilmente smontabili, onde consentire una comoda pulizia e manutenzione dello spazio sottostante, sulle quali è possibile apporvi tavoli, sedie, frigo, tende e ombrelloni e quant'altro previsto dalla normativa di riferimento previo ottenimento delle necessarie autorizzazioni (leggasi Soprintendenza Beni Ambientali e Paesaggistici, etc.) munendosi della certificazione di relativo collaudo a firma di tecnico abilitato;
- l'affidatario inoltre si impegna esplicitamente a rispettare il disciplinare allegato alla presente, per formarne parte integrante e sostanziale, che debitamente sottoscrive;
- il Comune di Sorrento, concessionario, avrà sempre la facoltà di revocare in tutto o in parte le autorizzazioni rilasciate senza che l'affidatario abbia diritto a compensi, indennizzi o risarcimenti di sorta, salvo la restituzione della quota parte delle somme versate;
- la mancata osservanza degli obblighi di cui al disciplinare di gara nonché al presente comporterà la immediata caducazione dell'autorizzazione rilasciata, senza che l'affidatario abbia diritto a compensi, indennizzi o risarcimenti di sorta.

Si precisa infine che:

- il Comune di Sorrento Concessionario dell'area rimane comunque responsabile dell'esatto adempimento delle condizioni accettate con la sottoscrizione della citata c.d.m. 22/11 e, pertanto, ha debito di vigilanza nei confronti dell'affittuario.
- la Società Terra delle Sirene s.r.l., affidataria, assume in solido i suddetti obblighi relativamente all'esercizio delle attività di cui al presente provvedimento;
- le attività di cui alla presente autorizzazione dovranno essere esercitate nel rispetto delle vigenti normative del settore;
- l'Amministrazione concedente si intende, in ogni caso, manlevata da qualsiasi responsabilità, di qualsiasi natura e genere, presente e futura, per eventuali pregiudizi in danno che dovessero maturare in forza della presente autorizzazione;
- la presente autorizzazione viene rilasciata all'affidatario, che firma in calce per la competente accettazione di ogni clausola in essa contenuta;
- il Dirigente del Dipartimento, Ufficio Commercio, provvederà per quanto di competenza ad emettere, ove necessario, i provvedimenti consequenziali,



Città di Sorrento
PROVINCIA DI NAPOLI

Si ribadisce ancora che il Comune di Sorrento ha sempre la facoltà insindacabile di revocare, in tutto o in parte, l'autorizzazione di sub-concessione senza che il sub-concessionario abbia diritto a compensi, indennizzi o risarcimenti di sorta, salvo la restituzione della quota parte della somme versate.

Di tanto si porta a conoscenza, per quanto di rispettiva competenza, la Regione Campania – Servizio Demanio marittimo la Capitaneria di Porto – Ufficio Locale Marittimo di Sorrento, il Comando P.M. Sorrento e l'Ufficio Comunale Attività Produttive.

Il presente viene pubblicato all'Albo Comunale e sul portale "sezione amministrazione trasparente".

Al presente provvedimento abilitativo viene allegata la planimetria dalla quale si evince l'area data in sub-concessione.

Forma altresì parte integrante e sostanziale del presente provvedimento la concessione regionale n.65 del 20.07.2018.

IL DIRIGENTE DEL TERZO DIPARTIMENTO
ING. ALFONSO DONADIO

Il Titolare della sub-concessione

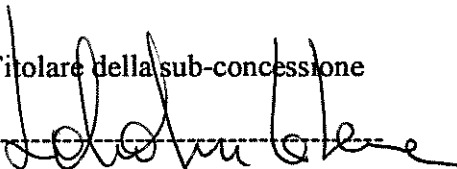





Comune di Sorrento

Affidamento ai sensi dell'ex. art 45 bis del Codice della Navigazione
del tratto di arenile con finalità turistico - ricreativa ubicato in località Marina Piccola
rif. CDM n. 114/2010 e successiva modifica rif. 22/2011
prorogato al 31.12.2020 con determinazione rep. n.960 del 08.08.2014



ZD01 - mq 56.96

| | | |
|----|------------|------------|
| A1 | 4497748.64 | 2467192.26 |
| A2 | 4497750.76 | 2467203.81 |
| A3 | 4497745.87 | 2467204.70 |
| A4 | 4497743.85 | 2467193.69 |



ZD02 - mq 56.96

| | | |
|----|------------|------------|
| B1 | 4497743.85 | 2467193.69 |
| B2 | 4497745.87 | 2467204.70 |
| B3 | 4497740.73 | 2467205.64 |
| B4 | 4497738.82 | 2467195.19 |



ZD03 - mq 56.96

| | | |
|----|------------|------------|
| C1 | 4497738.82 | 2467195.19 |
| C2 | 4497740.73 | 2467205.64 |
| C3 | 4497735.00 | 2467206.63 |
| C4 | 4497733.49 | 2467196.79 |



ZD04 - mq 56.96

| | | |
|----|------------|------------|
| D1 | 4497733.49 | 2467196.79 |
| D2 | 4497735.30 | 2467206.63 |
| D3 | 4497729.51 | 2467207.68 |
| D4 | 4497727.82 | 2467198.46 |

rif. CDM n. 22/11

rif. CDM n. 114/10

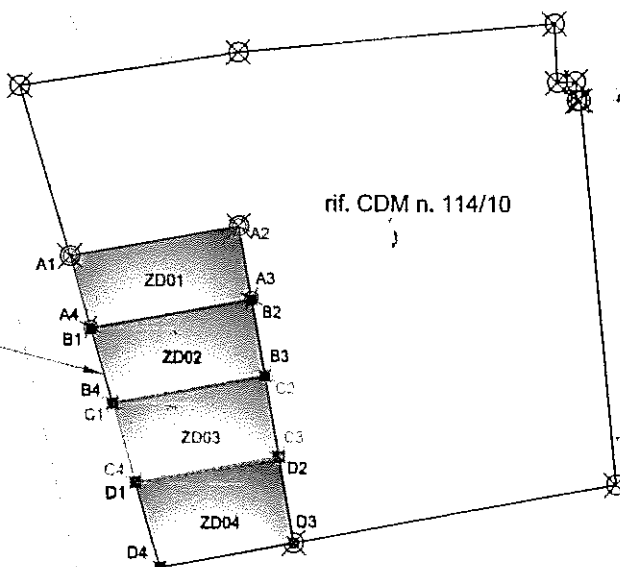

Planimetria in scala 1/500